

**Примерная электрическая схема подключения электроприводов ЭПН с механическим блоком конечных выключателей М20**

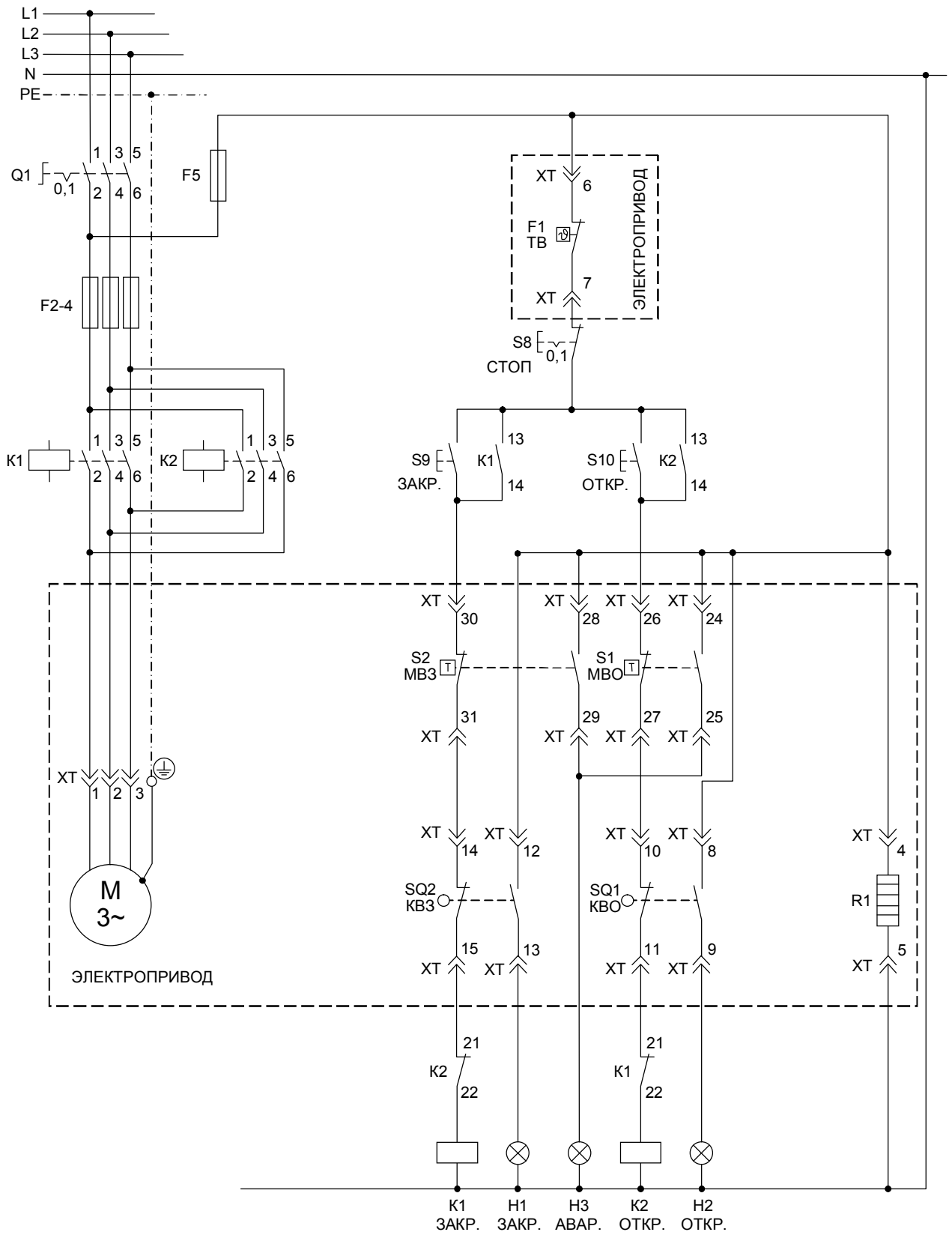

**Примерная электрическая схема подключения электроприводов ЭПН с механическим блоком концевых выключателей М20**

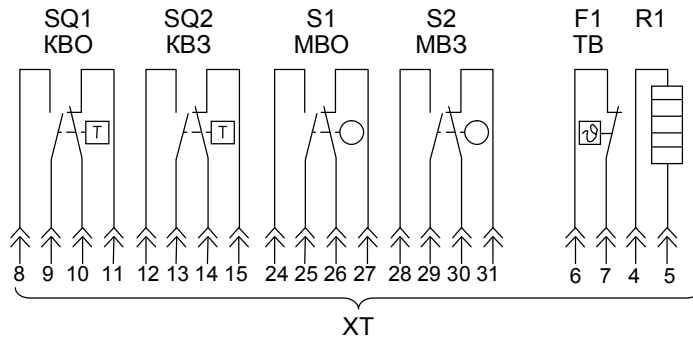

Срабатывание концевых выключателей

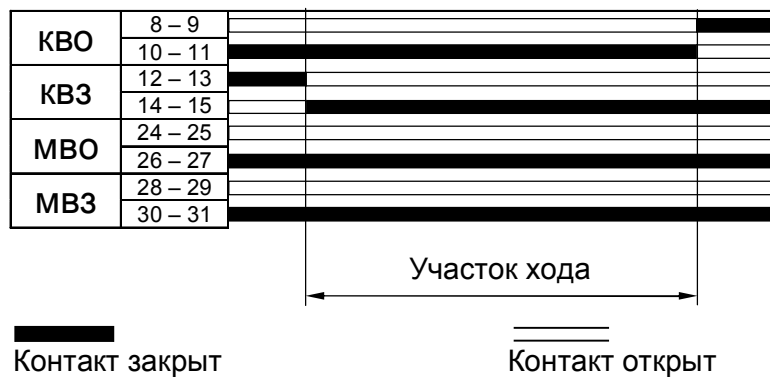

**ОБОЗНАЧЕНИЯ НА СХЕМЕ**

Обозначение	Наименование	Назначение
M		Двигатель (трехфазный)
SQ1	КВО	Концевой выключатель, открытие
SQ2	KB3	Концевой выключатель, закрытие
S1	MBO	Моментный выключатель, открытие
S2	MB3	Моментный выключатель, закрытие
SBL	БЛ	Блинкер
F1	ТВ	Термовыключатель
Q1		Главный выключатель
S8		Кнопка "СТОП"
S9		Кнопка "ЗАКРЫТЬ"
S10		Кнопка "ОТКРЫТЬ"
K1, K2		Реверсивные контакторы
F2-F5		Предохранители
H1		Лампа "Конечное положение ЗАКРЫТО"
H2		Лампа "Конечное положение ОТКРЫТО"
H3		Лампа "АВАРИЯ"
R1		Обогреватель