

Приложение А

Схемы подключения привода

Таблица А.1 – Соответствие контактов привода с блоком управления М1 с клеммным и штепсельным подключением

Контакты с клеммным подключением	Контакты со штепсельным подключением	Наименование цепей	
		Блок управления М1 с сигнализацией о достигаемых положениях и моментах посредством четырехконтактных выключателей	Блок управления М1 с сигнализацией о достигаемых положениях и моментах посредством трехконтактных выключателей
XS1.1	XS2.1	Фаза А	Фаза А
XS1.2	XS2.2	Фаза В	Фаза В
XS1.3	XS2.3	Фаза С	Фаза С
XS2.1	XS1.1	ПВ откр НЗ(1)	ПВ откр общий
XS2.2	XS1.2	ПВ откр НЗ(2)	ПВ откр НЗ
XS2.3	XS1.3	ПВ откр НР(1)	ПВ откр НР
XS2.4	XS1.4	ПВ откр НР(2)	-
XS2.5	XS1.5	ПВ закр НЗ(1)	ПВ закр общий
XS2.6	XS1.6	ПВ закр НЗ(2)	ПВ закр НЗ
XS2.7	XS1.7	ПВ закр НР(1)	ПВ закр НР
XS2.8	XS1.8	ПВ закр НР(2)	-
XS2.9	XS1.9	М откр НЗ(1)	М откр общий
XS2.10	XS1.10	М откр НЗ(2)	М откр НЗ
XS2.11	XS1.11	М откр НР(1)	М откр НР
XS2.12	XS1.12	М откр НР(2)	-
XS2.13	XS1.13	М закр НЗ(1)	М закр общий
XS2.14	XS1.14	М закр НЗ(2)	М закр НЗ
XS2.15	XS1.15	М закр НР(1)	М закр НР
XS2.16	XS1.16	М закр НР(2)	-
XS2.17	XS1.17	ДОП1 НЗ(1)	ДОП1 общий
XS2.18	XS1.18	ДОП1 НЗ(2)	ДОП1 НЗ
XS2.19	XS1.19	ДОП1 НР(1)	ДОП1 НР
XS2.20	XS1.20	ДОП1 НР(2)	-
XS2.21	XS1.21	ДОП2 НЗ(1)	ДОП2 общий
XS2.22	XS1.22	ДОП2 НЗ(2)	ДОП2 НЗ
XS2.23	XS1.23	ДОП2 НР(1)	ДОП2 НР
XS2.24	XS1.24	ДОП2 НР(2)	-
XS3.1	XS1.34	R1.1	R1.1
XS3.2	XS1.36	R1.3	R1.3
XS3.3	XS1.33	R1.2	R1.2
XS3.5	XS1.37	Ток.датч.пол.	Ток.датч.пол.
XS3.6	XS1.38	Ток.датч.пол.	Ток.датч.пол.
XS3.7	XS1.25	Дат.темпер.1	Дат.темпер.1
XS3.8	XS1.26	Дат.темпер.2	Дат.темпер.2
XS3.9	XS1.71	Обогрев 220-1	Обогрев 220-1
XS3.10	XS1.72	Обогрев 220-2	Обогрев 220-2
XS3.11	XS1.27	Блинкер 1	Блинкер 1
XS3.12	XS1.28	Блинкер 2	Блинкер 2

Примечание – дальнейшие схемы подключения приведены для исполнения привода с клеммным подключением



Рисунок А.1 – Принципиальная схема подключения привода с сигнализацией о достигаемых положениях и моментах посредством четырехконтактных выключателей (примечания к рисунку см. на стр. 91)



Рисунок А.2 – Принципиальная схема подключения привода с сигнализацией о достигаемых положениях и моментах посредством трехконтактных выключателей (примечания к рисунку см. на стр. 91)

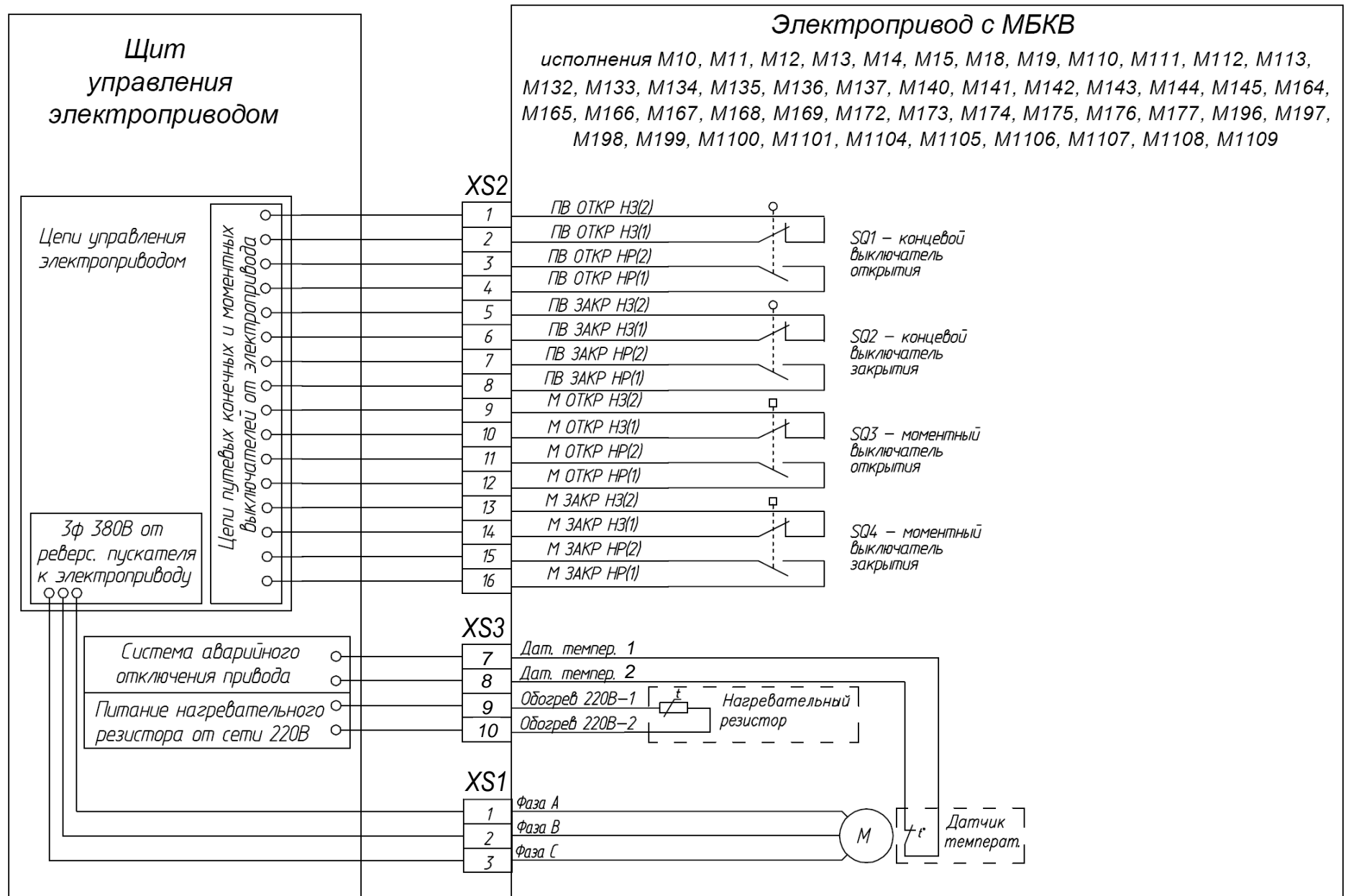

Рисунок А.3 – Схема подключения промежуточных путевых четырехконтактных выключателей
(примечания к рисунку см. на стр. 91)

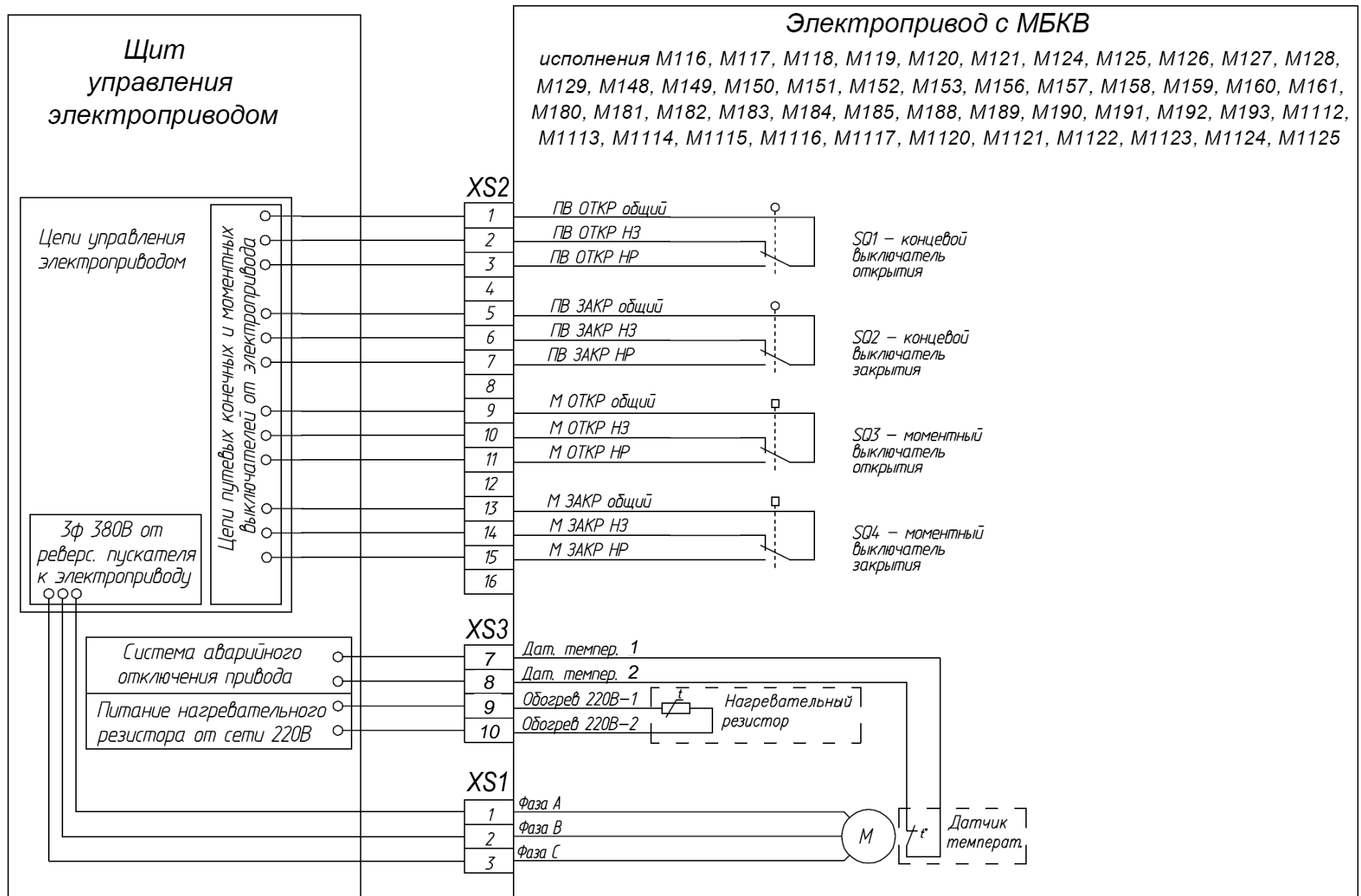

Рисунок А.4 – Схема подключения промежуточных путевых трехконтактных выключателей
(примечания к рисунку см. на стр. 91)

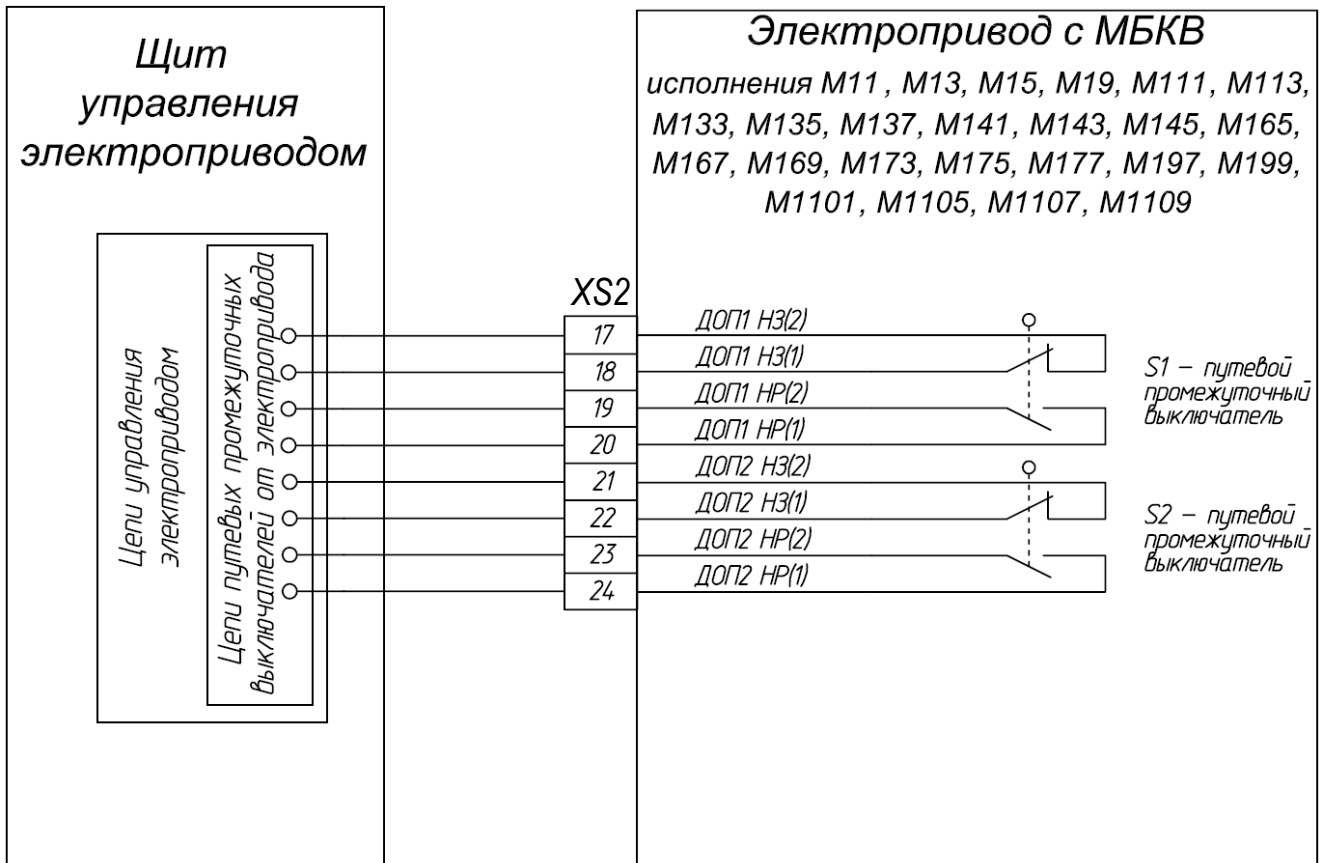

Рисунок А.5 – Сигнализация о текущем положении выходного вала посредством изменения сопротивления потенциометра

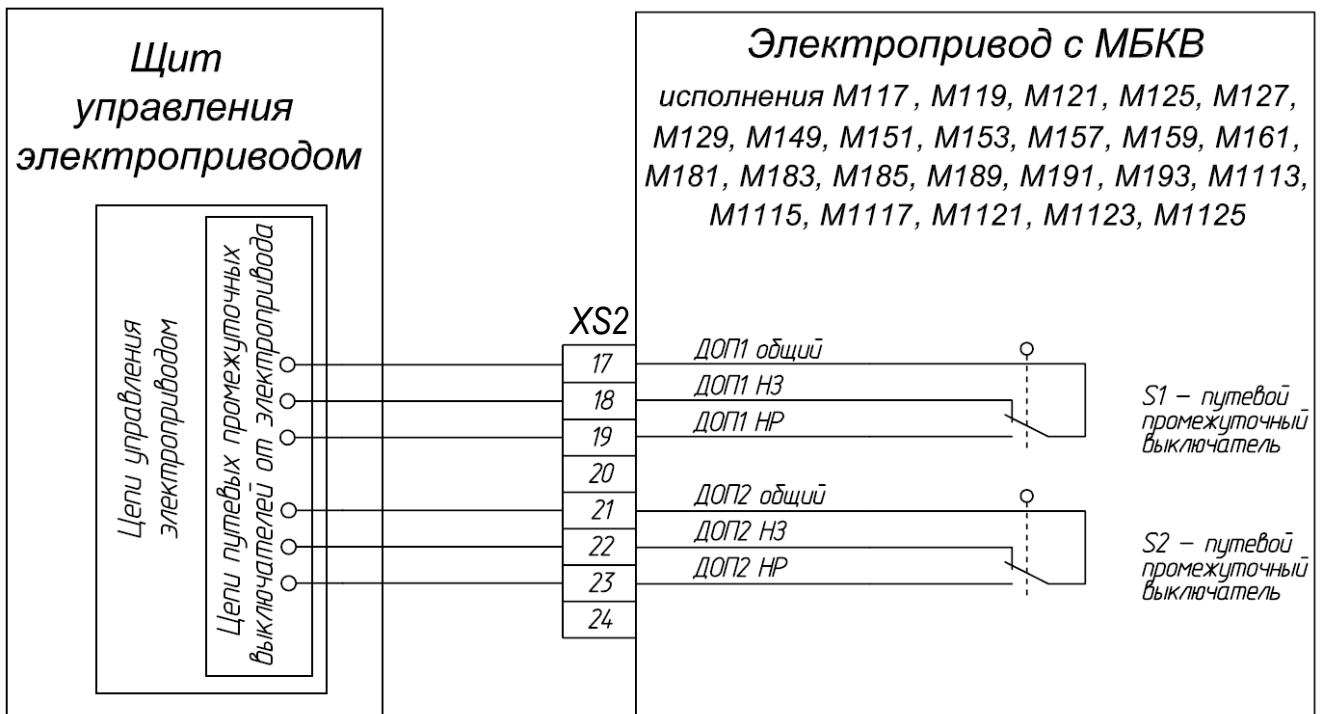

Рисунок А.6 – Сигнализация о текущем положении выходного вала посредством токового сигнала (4–20 мА)

Примечания

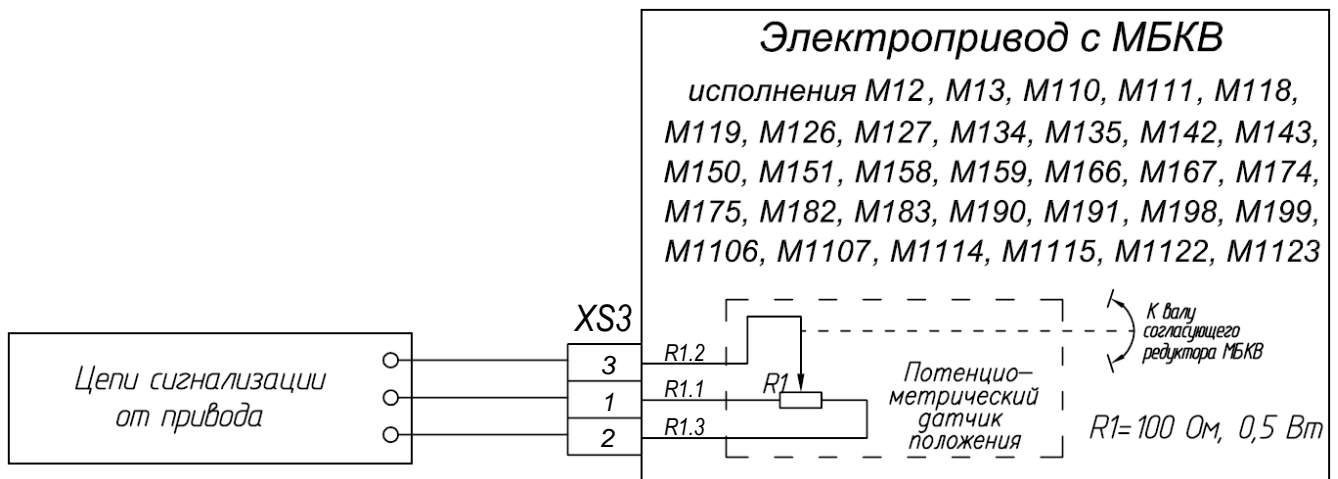
- 1 Миллиамперметр, включенный в цепь, показывает ток, пропорциональный проценту открытия арматуры в диапазоне от 4 до 20мА.
- 2 Резистор R ограничивает протекающий в цепи ток.

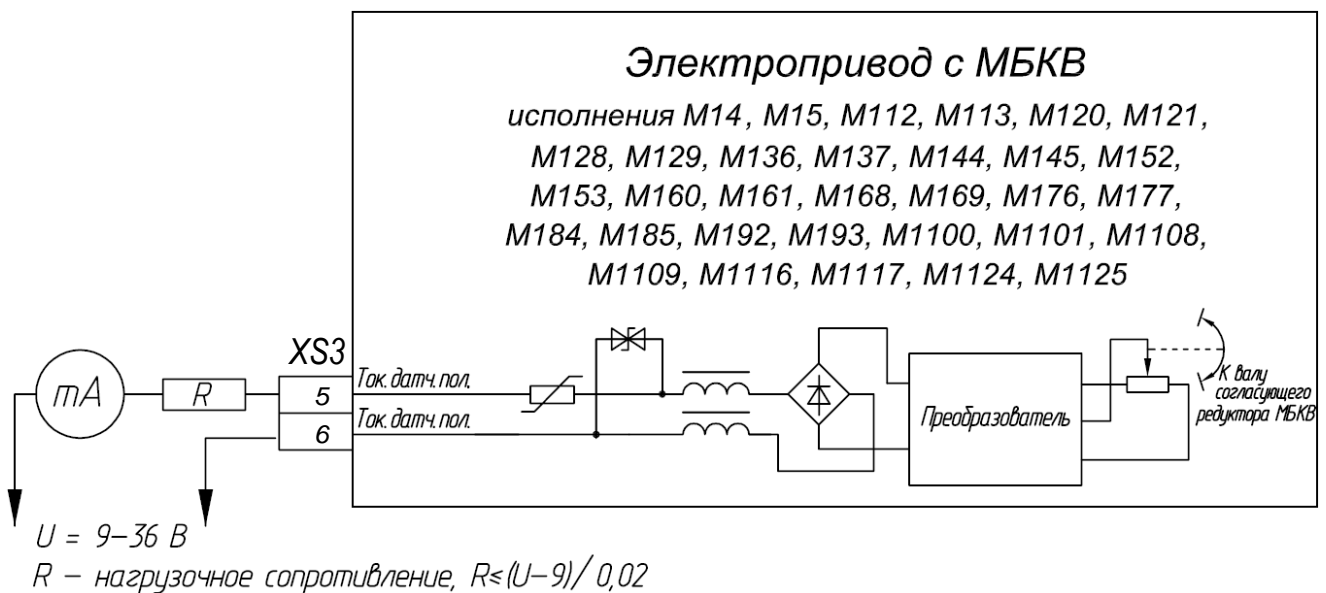

Рисунок А.7 – Сигнализация факта вращения выходного вала привода посредством замыкания и размыкания сухих контактов выключателя (блинкера)



Рисунок А.8 – Диаграмма работы микровыключателей для блока управления М1

Примечание к рисункам А.1–А.4, А.7, А8:

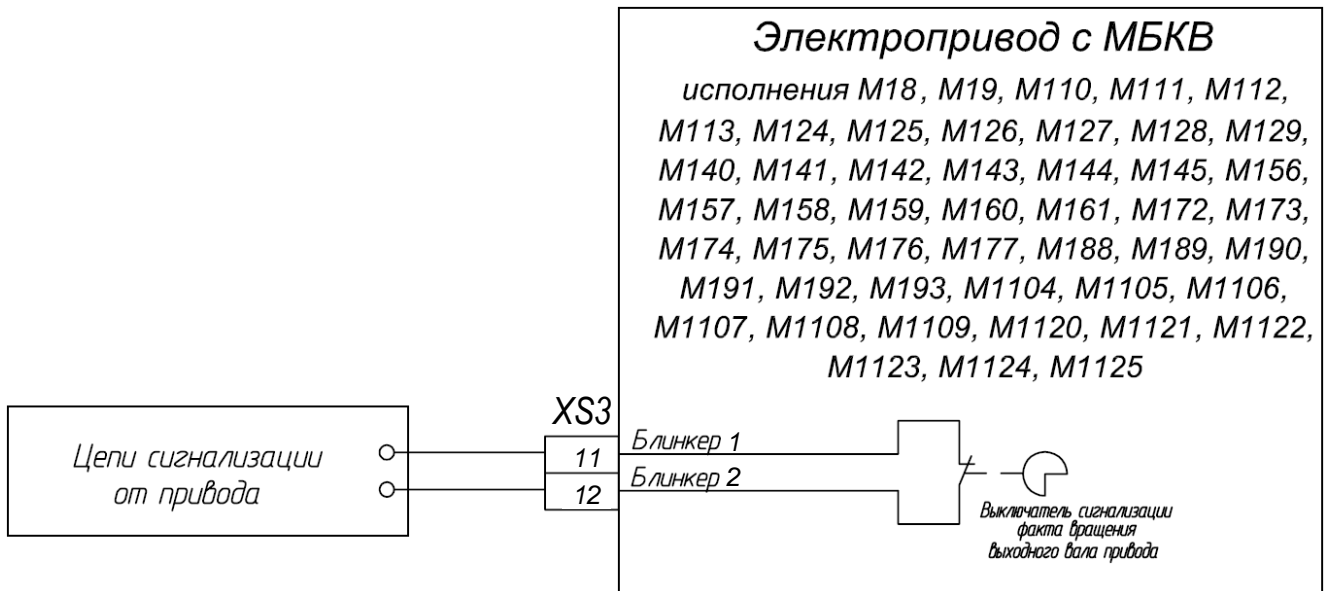
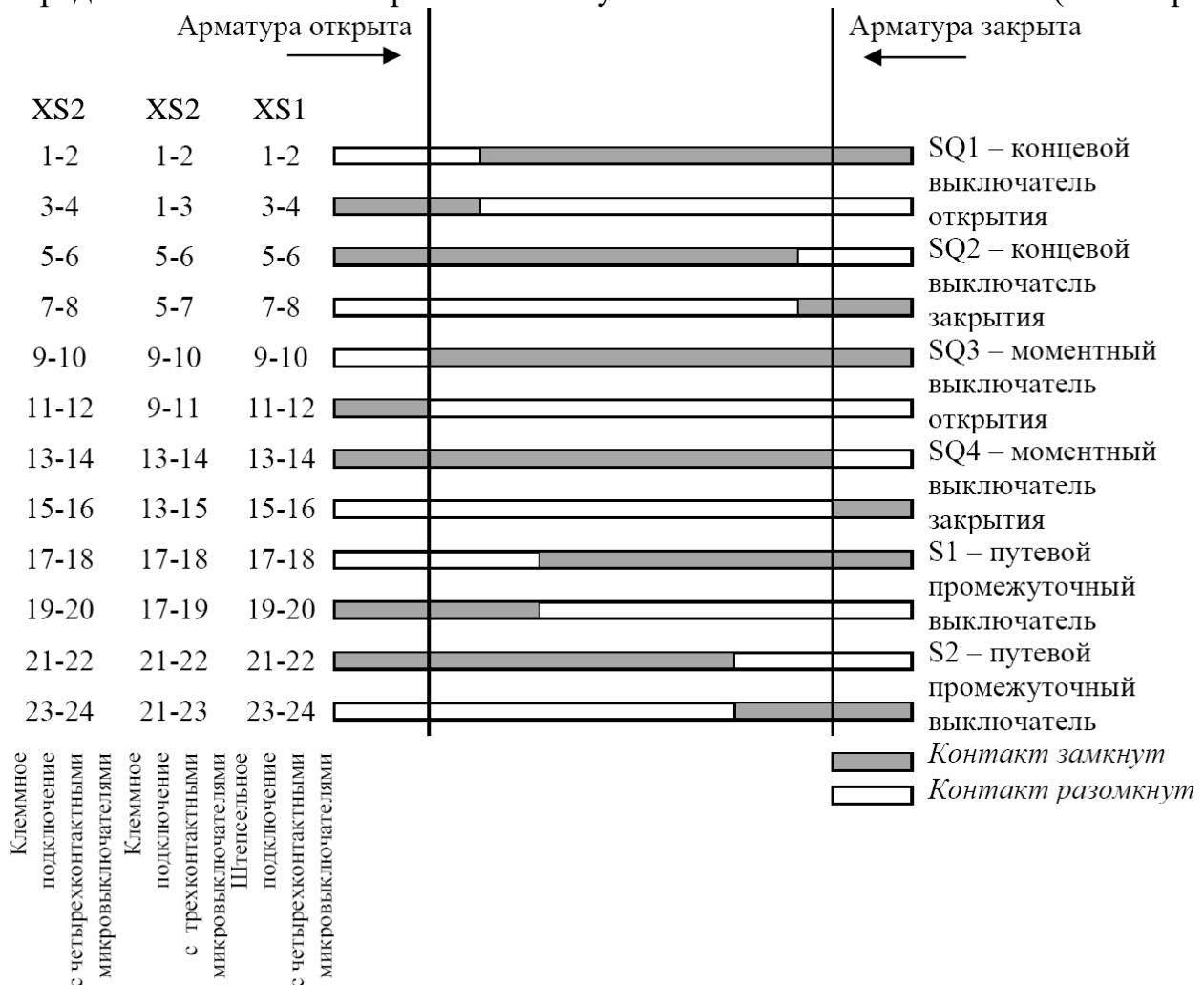
1 Характеристики микровыключателей блока управления привода и термовыключателя двигателя привода указаны в п.п.1.2.19.